

千切り、短冊円板 刃物交換手順 (3x3mm, 3x6mm)

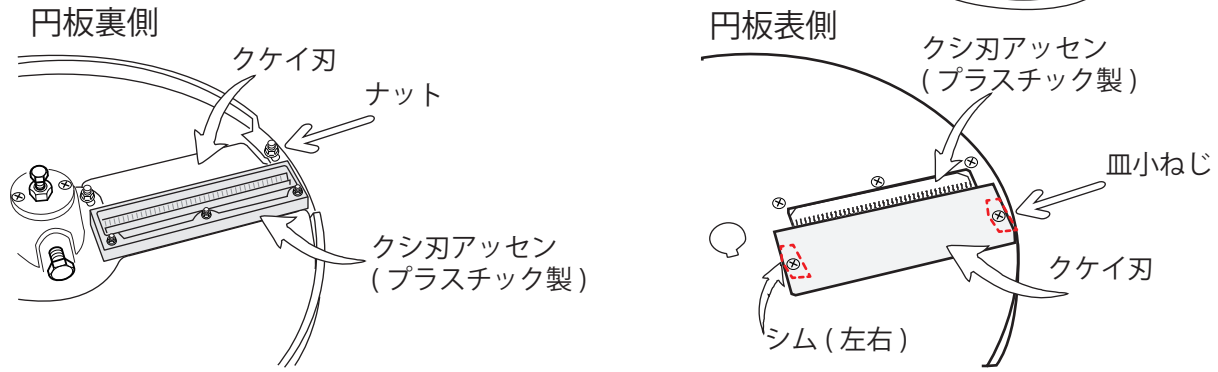

- ①円板を裏返してナット、特殊座金、皿小ねじを外してプラスチック製クシ刃を交換します。
- ②新しいプラスチック製クシ刃を確実に取り付けます。

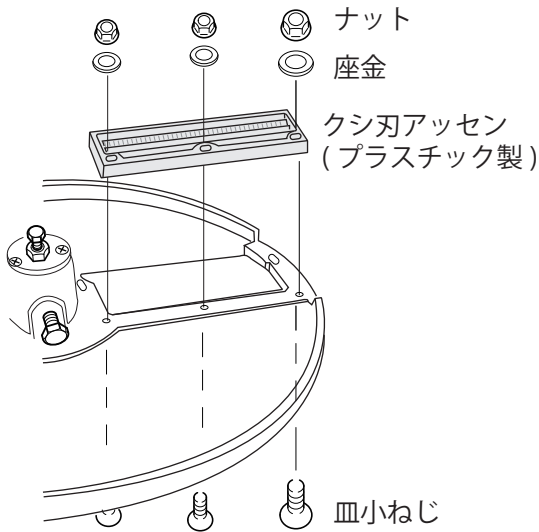

表側
※円板本体とすき間の無いように押し当てて固定します。

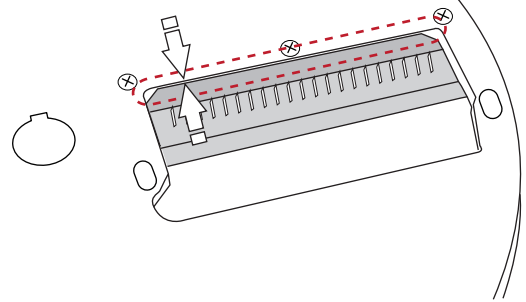

- ③円板を表向きにして、皿小ねじを外しクケイ刃を交換します。
(忘れないように挟んでいたシムを同じように入れてください)
- ④クシ刃と干渉しないように、クケイ刃を確実に取り付けます。

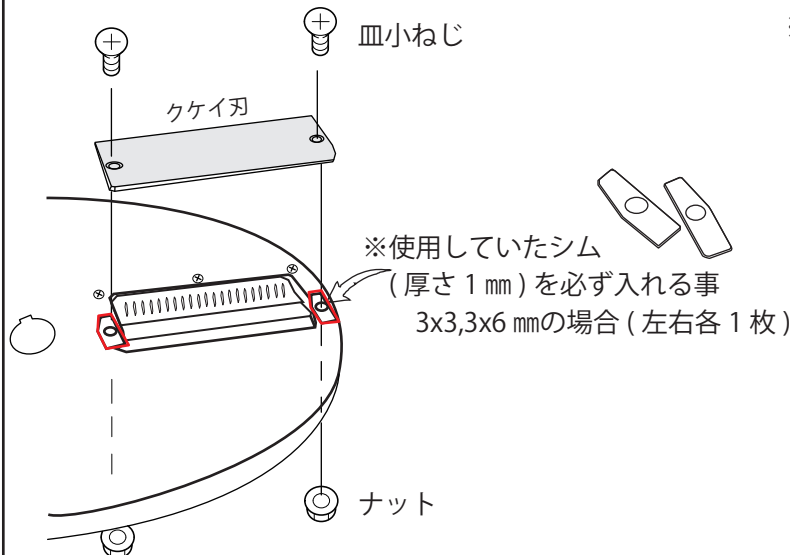

※仮止めの状態でクケイ刃の刃先とクシ刃のすき間約 1mm になるようにクケイ刃の位置を調整してから固定してください。

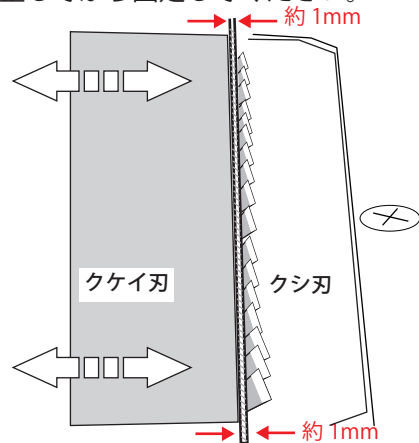

⚠ CAUTION

※ナット類の締め忘れがないか確認してください。
※機械に取り付けたときに本体(口金)と接触がないか確認・調整してください。